



TOPALOGULLARI



## PASLANMAZ ET KIYMA MAKİNESİ KULLANMA KILAVUZU



P 12 M



P 22 T  
P 22 M  
P 22 TP T  
P 22 TP M



P 32 T  
P 32 M  
P 32 TP T  
P 32 TP M



P 42 T



EP 130 T



## 1. SUNUM

### 1.1. AÇIKLAMA

Bu doküman P Serisi ve EP Serisi Et Kıyma Makineleri hakkında ihtiyacınız olacak temel kurulum, kullanım, güvenlik, temizlik ve hijyen, arıza bulma, bakım, garanti bilgileri ve iletişim bilgilerini kapsamaktadır.

Daha detaylı bilgi için teknik servislerimize başvurabilirsiniz.

### 1.2. UYARILAR VE İŞARETLER

Kullanım kılavuzu ve makineniz üzerinde bulunan uyarı ve talimatların açıklamaları.

	<b>TEHLİKE</b>
BU İŞARETİ GÖRDÜĞÜNÜZ YERDE TEHLİKELİ BİR DURUM VARDIR. KURALLARA UYMAZ İSENİZ ÖLEBİLİR VEYA YARALANABİLİRSİNİZ	

	<b>ELEKTRİK TEHLİKESİ</b>
BU İŞARETİ GÖRDÜĞÜNÜZ YERDE ELEKTRİK ÇARPMA VEYA YAKMA TEHLİKESİ VARDIR	

	<b>KOL VEYA VÜCUT DOLANMA TEHLİKESİ</b>
KOL VEYA VÜCUDUN DÖNEN VEYA HAREKET EDEN YERE DOLANMA TEHLİKESİ VARDIR	

	<b>KULLANIM KILAVUZU</b>
MAKİNEZİ İLE İLGİLİ HİÇBİR İŞLEM YAPMADAN ÖNCE KULLANIM KILAVUZUNU OKUYUNUZ VE ANLAYINIZ	

	<b>BİLGİLENDİRME</b>
BU İŞARET İLE BİRLİKTE SUNULAN VERİLER, BİLGİLENDİRME AMAÇLIDIR	

	<b>BAKINIZ</b>
DAHA DETAYLI BİLGİ İÇİN İŞARET EDİLEN YERE BAKINIZ	

## 2. GİRİŞ

### 2.1. TANIMLAMA

P Serisi ve EP Serisi Et Kıyma Makineleri, küçük, orta ve büyük ölçekteki kasap, hastane, otel, yemekhane, okul, yurt, lokanta ve diğer endüstriyel mutfakların et işleme ihtiyaçlarını karşılamak amacıyla özel olarak tasarlanmıştır. P Serisi ve EP Serisi Et Kıyma Makineleri, çelik ayna ve bıçağı, paslanmaz tepsisi ile sağlığa uygundur. 200 kg'dan 1500 kg'a kadar et işleme kapasitesine sahip modelleri ile değişik ölçekteki endüstriyel mutfaklara hitab eder.

P Serisi ve EP Serisi Et Kıyma makineleri hakkında;

- Paslanmaz gövde
- İleri geri çalıştırma imkanı
- Kolay kullanım sağlayan kumanda panosu
- El muhafazası

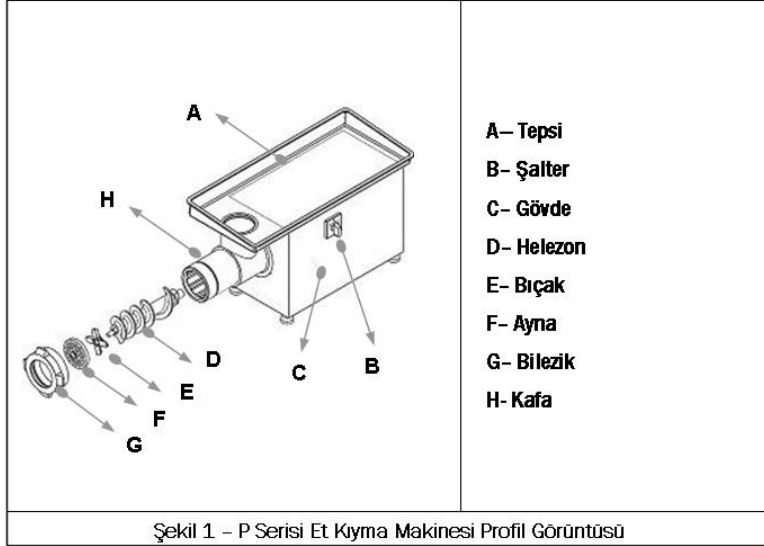

## 2.2. MODELLER

**P 12 M:** 12 Numara Paslanmaz Gövde Et Kıyma Makinesi

**P 22 T & P 22 M:** 22 Numara Paslanmaz Gövde Et Kıyma Makinesi

**P 22 TP T & P 22 TP M:** 22 Numara Paslanmaz Gövde ve Paslanmaz Kafa Takımı (Kafa+Helezon+Bilezik) Et Kıyma Makinesi

**P 32 T & P 32 M:** 32 Numara Paslanmaz Gövde Et Kıyma Makinesi

**P 32 TP T & P 32 TP M:** 32 Numara Paslanmaz Gövde ve Paslanmaz Kafa Takımı (Kafa+Helezon+Bilezik) Et Kıyma Makinesi

**P 42 T:** 42 Numara Paslanmaz Gövde Et Kıyma Makinesi

Makine modelinizin özelliklerinin, etiketin üzerindeki tanımlayıcı bilgiler ile uyuşup uyuşmadığını kontrol ediniz.

T\* Trifaze

M\* Monofaze

## 3. KURULUM

Makinenizin kurulumunu mutlaka kalifiye kişi yada kişilere yaptırınız.

### 3.1. BOYUTLAR, AĞIRLIK ve HACİM

Bu veriler bilgilendirme amaçlıdır.

Modeller	P 12 Serisi	P 22 Serisi	P 32 Serisi	P 42 Serisi	EP 130 Serisi
Boyutlar (mm) en x boy x yükseklik	210x520x 310	735x280x 380	860x325x 425	895x345x 425	1500x 1250x 1310
Brüt Hacim (m <sup>3</sup> )	0,045	0,18	0,22	0,25	-
Net Ağırlık (kg)	25	55	80	115	936

Tablo 1 - Modellere göre Boyut, Ağırlık ve Hacim

### 3.2. TAŞIMA

Makineyi palet veya forklift ile taşımayı tercih ediniz. Eğer böyle bir imkanınız yoksa tek başınıza taşımayınız. Makinenin ağırlık merkezi gövdenin orta tarafındadır. Forklift, palet yada başka bir şekilde taşıma yaparken bu noktayı dikkate alınız.

 Makineyi forklift ile taşıma imkanınız yoksa tek başınıza taşımayınız. Makinenin ağırlık merkezi gövdenin orta tarafındadır. Taşıma yaparken bu noktayı dikkate alınız

 Makineyi kesinlikle yerden sürükleyerek taşımayınız

### 3.3. YERLEŞTİRME

- Makinenizi düz bir zemin üzerine oturtunuz.
- Makineniz çalışırken, makinenizin sabit olduğundan emin olunuz.

### 3.4. ELEKTRİK BAĞLANTISI

- Makinenizin elektrik bağlantılarını mutlaka konusunda uzman kişilere yaptırınız.
- Elektrik sisteminizin voltajının, makinenizin etiketindeki elektrik voltajı ile aynı olduğundan emin olunuz.

	<b>Makine sarı/yeşil kablo ile topraklanmalıdır</b>
---	---



	<b>Helezonun dönüş yönü, makine gövdesine vurulan etiketin yönüyle aynı olmalıdır. Eğer dönüş yönü ters ise fişteki iki faz kablosunun yerini değiştiriniz (Bu uyarı trifaze modeller için geçerlidir)</b>
---	--

Özellikler	Modeller						
	P 12 M	P 22 T & P 22 TPT	P 22 M	P 32 T & P 32 TPT	P 32 M	P 42 T	EP 130T
Motor (kw)	0,55	1,1	1,1	2,2	2,2	4	5,5
Faz	1N	3N	1N	3N	1N	3N	3N
Voltaj (V)	230	380	230	380	230	380	380
Frekans (Hz)	50/60	50/60	50/60	50/60	50/60	50/60	50/60

Tablo 2 – Motor Özellikleri

## 4. KULLANIM, GÜVENLİK

### 4.1. ÇALIŞMA

- Makinenizin fişini prize taktıktan sonra şalteri açınız ( Şekil 1)
- Helezonun dönüş yönünü kontrol ediniz. (Trifaze modeller için)
- Eğer helezon doğru yönde dönmüyorsa şalteri diğer tarafa çeviriniz.
- Eteri helezonu boğmayacak miktarlarda makinenizin içine atınız. Kapasite oranları için ( Tablo 3)

- Kiyacağınız etlerde damar ve/veya sinir olmamasına dikkat ediniz. Çünkü damar ve sinirler, kendilerine özel bıçak kullanılmazsa makinede sıkışma meydana getirerek makinenize zarar verebilirler.
- Şayet makinenizin helezonunda sıkışma meydana gelmişse makinenizin helezonunu 2-3 saniyeyi geçmeyecek şekilde geriye doğru çalıştırınız. Bunun için ana şalteri, normal çalışma yönünün tersine çevirmeniz gerekir.
- Makinenizi boş iken çalıştırmamaya özellikle dikkat ediniz.

	<b>Eti, makineyi çalıştırdıktan sonra makineye atınız. Makinenizi, et sıkışması durumunda, sıkışmayı gidermek için geri çalıştırmanız gerekecektir. Bu işlemi 2 saniyeden uzun tutmayınız. Ayrıca makinenizi geri çalıştırdıktan sonra, makinenizin bileziği gevşeyecektir. Tekrar çalıştırmadan önce bileziği hafifçe sıkınız</b>
---	--

	<b>Bileziği az sıkmanız, makinenin eti ezmesine, çok sıkmanız ise ayna ve bıçağın kırılmasına neden olacaktır</b>
---	---

	<b>Makinenizin ayna ve bıçağını periyodik olarak kontrol ediniz. Gerekiyorsa biletiniz</b>
---	--

	<b>Makinenizi, hijyenik bir ortamda çalıştırmanız insan ve çevre sağlığı açısından çok önemlidir. Bu sebeple makinenizi nemli, kirlili, yağlı, tozlu v.b. ortamlarda çalıştırmayınız</b>
---	--

### 4.2. DURDURMA

- Önce makinenizin içinde et yada kıyma kalmadığına emin olunuz.
- Makinenizin şalterini "0" konumuna getirerek makinenizi durdurunuz ( Şekil 1)

### 4.3. ÇALIŞMA KAPASİTELERİ

Makinenizin çalışma kapasitesi aşağıdaki faktörlere dayanır:

- Etin yapısı
- Ortam değişkenliği
- Ortam sıcaklığı
- Etin türü ve niteliği



Bu bilgiler tamamen bilgilendirme amaçlıdır.

Modeller	Kapasite
P 12 M	200 kg / saat
P 22 M / T / TP T	400 kg / saat
P 32 M / T / TP T	500 kg / saat
P 42 T	800 kg / saat
EP 130 T	1500 kg / saat

Tablo - 3 Çalışma Kapasiteleri



#### 4.4. GÜVENLİK

Makineniz ile ilgili olası tehlikeli durumlar, ezilme, yakalama ve çarpmadır. Hareketli helezonun kapladığı hacimde ezilme, yakalama ve çarpma tehlikesi vardır. Bu tehlikelere karşın tepsinin üstüne emniyet sacı konulmuştur.

	Makinenizin hareketli parçası olan helezona, makineniz çalışıyor iken kesinlikle dokunmayınız. Elinizi etin atıldığı yuva içine sokmaya çalışmayınız. Eti sadece, makineniz ile birlikte verilen polyamid tokmakla itiniz. Bu işlemi kesinlikle elle yapmayınız
	Makineniz çalışır durumdayken gövdeyi açmaya çalışmayınız
	Makinenizin içine kemik parçalarının kaçmamasına dikkat ediniz

#### 5. TEMİZLİK, HİJYEN

- Makinenizi temizlemeye, makine ile işiniz bittikten sonra başlayınız ve temizliği, makineniz çalışmaz durumda iken yapınız.
- Temizliği yapmadan önce makinenin elektrik bağlantısını mutlaka kesiniz.
- Makinenin bileziğini, aynasını, bıçağını ve helezonunu sırasıyla çıkarınız.
- Makinenin parçalarını sabunlu sıcak suyla temizleyiniz ve hemen kurulayınız.
- Bu parçaların ıslak kalmamasına dikkat ediniz.
- Helezon yuvasını yine sabunlu ve sıcak suyla yıkayınız.
- Tepsiyi ve emniyet sacını sabunlu, sıcak suya daldırılmış nemli bir bezle temizleyiniz.
- Makine gövdesini ve havalandırma boşluklarını, nemli bir bezle temizleyiniz.
- Makineyi kesinlikle tazyikli suyla yıkamayınız.
- Makine çalışırken kesinlikle makineyi temizlemeye çalışmayınız.
- Makinenizi tekrar çalıştırmaya, tamamen kuruduktan sonra başlayınız.
- Temizlediğiniz parçalardan helezonu, bıçağı, aynayı ve bileziği sırasıyla monte ediniz.
- Aynayı, bilezik içindeki pimine denk gelecek şekilde takınız.

	Temizliğe başlamadan önce şalteri kapatınız ve makinenizin fişini prizden çekiniz
	Makineniz çalışır durumda iken kesinlikle makineyi temizlemeye çalışmayınız
	Makinenizi kesinlikle tazyikli suyla yıkamayınız

## 6. ARIZA BULMA

Arıza	Muhtemel Nedeni	Yapılacak İşlem
Makine çalışmıyor	Fiş takılı olmayabilir	Fişi prize takınız
	Gövdenin sol tarafında bulunan ana şalter açık olmayabilir	Ana şalteri açmak için şalter düğmesini '0' konumundan '1' konumuna getiriniz.
Makineden metalik sesler geliyor / Makine eti eziyor	Makinenizin helezonu, dönmesi gereken yönün tersi yönde dönüyor olabilir	Makinenizin helezonu, makinenin kafasına vurulan etiket ile aynı yönde dönmelidir. Dönüş yönünü kontrol ediniz ve eğer doğru değilse ana şalteri diğer tarafa çeviriniz.
	Makinenizin içine yabancı cisim/cisimler düşmüş olabilir	Makineyi durdurup fişini prizden çekiniz ve makinenizin içinde yabancı cisim olup olmadığını kontrol ediniz
	Makineniz hasar görmüş olabilir	Makineyi durdurup fişini prizden çekiniz ve tüm yüzeyleri gözle kontrol ediniz
	Makinenizin bileziği gevşek olabilir	Bileziği hafifçe sıkınız
	Ayna ve bıçak körelmiş olabilir	Ayna ve bıçağı biletiniz
Güç Yetersiz	Fiş doğru takılmamış olabilir	Fişlerin doğru takılıp takılmadığını kontrol ediniz ve gerekirse düzeltiniz
	Fişin içindeki kablolar kopmuş ve/veya faz eksik geliyor olabilir	Gerekirse makinenizin fişini açarak kablolarda herhangi bir sorun olmadığını doğrulayınız

Tablo 4 - Arıza Bulma - Neden Tablosu

## 7. BAKIM

Makinenizde şanzıman yağı olarak SAE 140 MDY 316 numara şanzıman yağı kullanılmaktadır. Makinenizin yağını periyodik olarak 6 ayda bir kere olmak üzere konusunda uzman birine değiştirtiniz veya teknik servisimize başvurunuz.

## 8. GARANTİ BİLGİLERİ

P Serisi ve EP Serisi Et Kıyma Makineleri, işçilik ve montaj hatalarına karşı iki (2) yıl garantilidir.

Kullanım hataları sonucu ortaya çıkan ve/veya çıkabilecek hiçbir zarar ve/veya kayıptan TOPALOĞULLARI MAK. SAN ve TIC AŞ. sorumlu tutulamaz.

## 9. TEKNİK SERVİS

BÖLGE	İL	TEKNİK SERVİS ADI	ADRES	İLETİŞİM
MARMARA	İSTANBUL	FABRIKA-MERKEZ	Neşe Sok. No:7/9 Çağlayan Kağıthane	Tel:+90 2122960798 Faks:+90 2122960802
	BURSA	TIPI TEKNİK	Beyazıt Mah. Hazırlı Sk No:30 A	Tel:+90 2243610439 Faks:+90 2243627733
	ÇANAKKALE	TUNA İSITMA-SOĞUTMA	Yeni Sanayi Sitesi Satış Blokları No:34-36	Tel:+90 2862139919 Faks:+90 2862139920
	ADAPAZARI	MAKSER END MUTFAK	Kurtuluş Mah. Bahçivan Sk No:74/A	Tel:+90 2642819204 Faks:+90 2642819204
	EDREMIT	ATASOY SOĞUTMA	İkizçay Mah. Plaj Cd. No:9B Akçay	Tel:+90 2663852219 Faks:+90 2663852219
TRAKYA	ÇORLU	ÖREN GAZ	Kumyol Cd. Kenanışar Apt. No:9	Tel:+90 2826532866 Faks:+90 2826529857
	EDİRNE	GÖKHAN SOĞUTMA	Doğan Mah. Arıfpaşa Cd. No:4B Kaleiçi	Tel:+90 2842126692 Faks:+90 2842126692
	KIRKLARELİ	MUTLU SOĞUTMA	Karakaş Mah. Uzun Sk Saray Pasajı No:213	Tel:+90 2882146766 Faks:+90 2882142297
EGE	BODRUM	BODİNOKS	Yokuşbaşı Mah. Cevat Şakir Cd. No:80	Tel:+90 2523163383 Faks:+90 2523130272
	FETHİYE	YEKNOSER ENDÜSTRİYEL	Süleyman Demirel Bulvarı No:50 Taşkaya Mah.	Tel:+90 2526125062 Faks:+90 2526149065

Tablo 5 - Teknik Servis Noktaları

BÖLGE	İL	TEKNİK SERVİS ADI	ADRES	İLETİŞİM
EGE	KUŞADASI	STAR TEKNİK	Türkmen Mah. Rıza Saraç Cd. No: 19/C	Tel:+90 2566123455 Faks:+90 2566123455
	MARMARIS	KAAN ELEKTRİK	Çıldır Mah. 105 Sk. No:1.	Tel:+90 2524123415 Faks:+90 2524123441
	İZMİR	OHRÜLİ	5647 Sk. No:24 Çamdıblı	Tel:+90 2324598465 Faks:+90 2324571268
	İZMİR	ÖNCÜL SERVİS	222/29 Sk. No:28 Çamlıkule Mah. Buca	Tel:+90 2324571268 Faks:+90 2324400068
	DENİZLİ	CENGİZ SOĞUTMA	İstiklal Mah. İnönü Cd. No:47	Tel:+90 2582117027 Faks:+90 2582124335
	MANİSA	UĞUR ELEKTRİK	Utku Mah. 1817 Sk. No: 97/A	Tel:+90 2582124335 Faks:+90 2362383222
İÇ ANADOLU	ANKARA	GÖRKEM TEKNİK	Recep Yazıcıoğlu Cd. Güzelbağ Sk. No:2/B Gülveren	Tel:+90 3123626684 Faks:+90 3123628588
	ANKARA	PASINOKS ENDÜSTRİYEL	Zübeyde Hanım Mah. Çamlidere Sk. No:39/11 iskitler	Tel:+90 3123840814 Faks:+90 3123841171
	ANKARA	AYDIN SERVİS	Recep Yazıcıoğlu Cd. No:36/A Gülveren	Tel:+90 3123190500 Faks:+90 3123190586
	ANKARA	AKTEPE TİCARET	Zafer Tepe Mah. İncesu Cd. No:48/B Çankaya	Tel:+90 3124330081 Faks:+90 3124330091
	KAYSERİ	ERSO A.Ş.	Örnekevler Mah. Ay Sk. No:22/A Kocasına	Tel:+90 3522225980 Faks:+90 3522220380
	SIVAS	DEMİRCİOĞLU MAKİNE	Eski Sanayi Çarşısı 36 Sk. No:27	Tel:+90 3462214077 Faks:+90 3462253431
	ESKİŞEHİR	ATAK ISI SOĞUTMA	Tunalı Mah. Sakarya 2 Cd. No:98/6	Tel:+90 2223224402 Faks:+90 2223234708
	ÇORUM	BATI SOĞUTMA	Yavrutuna Mah. Kulaksız 1 Sk. No:79/A	Tel:+90 3642133773 Faks:+90 3642250040
	BOLU	İKLİM SOĞUTMA	Karamanlı Mah. Konuralp Cd. No:2410	Tel:+90 3742122332 Faks:+90 3742121232
	KONYA	TEK İNOKS END. MUTFAK	Feritpaşa Mah. Rauf Denkaş Cd. Sedef Sit. No:6/C Selçuklu	Tel:+90 3222387546 Faks:+90 3322353572

Teknik Servis Noktaları

BÖLGE	İL	TEKNİK SERVİS ADI	ADRES	İLETİŞİM
AKDENİZ	DÜZCE	ÇÖZÜM TEKNİK SERVİS HİZ.	Azmimli Mah. Pınar Sk. No:23 81020	Tel:+90 3805142630 Faks:+90 3805142618
	ANTALYA	ATILIM TEKNİK	Yükseliş Mah. 2123 Sk. Yaman Apt. No:9/1	Tel:+90 2423351637 Faks:+90 2423331685
	ALANYA	ÇÖZÜM TEKNİK	Şekerhane Mah. Bostancı Pınarı cd. Ö. Yıkanmışlar Sk. Selim Apt. No:48/2	Tel:+90 2425191515 Faks:+90 2425118166
	ADANA	ADANA	Sümer mah. 67 Sk. Gökhan Apt. Seyhan	Tel:+90 3222266221 Faks:+90 3222282272
	GIRESUN	KADER SOĞUTMA	H.Hüseyin Mah. G.M.K. Bulvarı No:100	Tel:+90 4542161923 Faks:+90 4542161923
	KASTAMONU	ALTAN ELEKTRİK	İsmail Bey Mah. İnebolu Cd. No:51	Tel:+90 3662142696 Faks:+90 3662140989
KARADENİZ	BARTIN	ISOTEM	Topçu Konağı Cd. No:8/B	Tel:+90 3782271828 Faks:+90 3782271828
	GAZİANTEP	HİDAYET END. MUTFAK SAN.	İsmet paşa mah. 1. Nolu Cd. No:1/C Şahinbey	Tel:+90 3422207478 Faks:+90 3422206218
DOĞU & GÜNEYDOĞU ANADOLU	DIYARBAKIR	YANKAR LTD	Turgut Özal Sit. C 1 Blok Altı No:1 şehitlik	Tel:+90 4122260807 Faks:+90 4122264487
	ŞANLIURFA	ÇULLU TEKNİK	Yusufoğlu Mah. Vatan Sk. No:2510	Tel:+90 4142154439 Faks:+90 4142151509
	MARDİN	MUM TİCARET	Ravzo Cd. Erkan Apt. Altı No:48 Yenişehir	Tel:+90 4822133282 Faks:+90 4822129105
	ADIYAMAN	ORHAN TEK. SOĞUTMA	Turgut Reis Mah. Hastane Cd. No:18	Tel:+90 4162143281 Faks:+90 4162143281
	SİİRT	TANER SOĞUTMA	Sakıp Beyoğlu Cd. No:43/B	Tel:+90 4842246141 Faks:+90 4842246141
	MALATYA	BUZÇAM SER. TİC.	İnönü cd. Barutçu Sk. No:5	Tel:+90 4223215106 Faks:+90 4223240483
	ERZİNCAN	M. METE DEMİREL ARİST.	Sanayi Çarşısı 771 Sk. No:4-6	Tel:+90 4462238385 Faks:+90 4462238385
	ERZURUM	ARI-SAN İSİT. SOĞ. LTD.	Yoncalık Mah. Aliravi İlköğretim Okulu Yanı No:2	Tel:+90 4422132404 Faks:+90 4422132405

Teknik Servis Noktaları